

РУКОВОДСТВО ПО ЭКСПЛУАТАЦИИ

**РАССТОЕЧНЫЙ ШКАФ  
С УВЛАЖНЕНИЕМ**

RU

Служба технической поддержки



**90028860rev00**



## ОГЛАВЛЕНИЕ

	СТР.
1 • ОПИСАНИЕ ДИСПЛЕЯ И КНОПОК	4
2 • ПРИНЦИП РАБОТЫ	5
3 • СИГНАЛЫ О НЕИСПРАВНОСТЯХ	6
4 • ВОДОПРОВОДНОЕ СОЕДИНЕНИЕ	6
5 • ТЕХНИЧЕСКИЕ ДАННЫЕ	7

## МОДЕЛИ

NLV084

Фирма-производитель не несет никакой ответственности за возможные неточности в настоящем руководстве из-за ошибок печати или набора. Производитель оставляет за собой право вносить в собственные изделия изменения, которые посчитает необходимыми или полезными, но которые не влияют на их основные характеристики.

Запрещается воспроизведение или ксерокопирование, в том числе и частичное, текстов или изображений из настоящего руководства без предварительного разрешения фирмы-производителя.

**- ПЕРЕВОД ОРИГИНАЛЬНЫХ ИНСТРУКЦИЙ -**

## 1 · ОПИСАНИЕ ДИСПЛЕЯ И КНОПОК

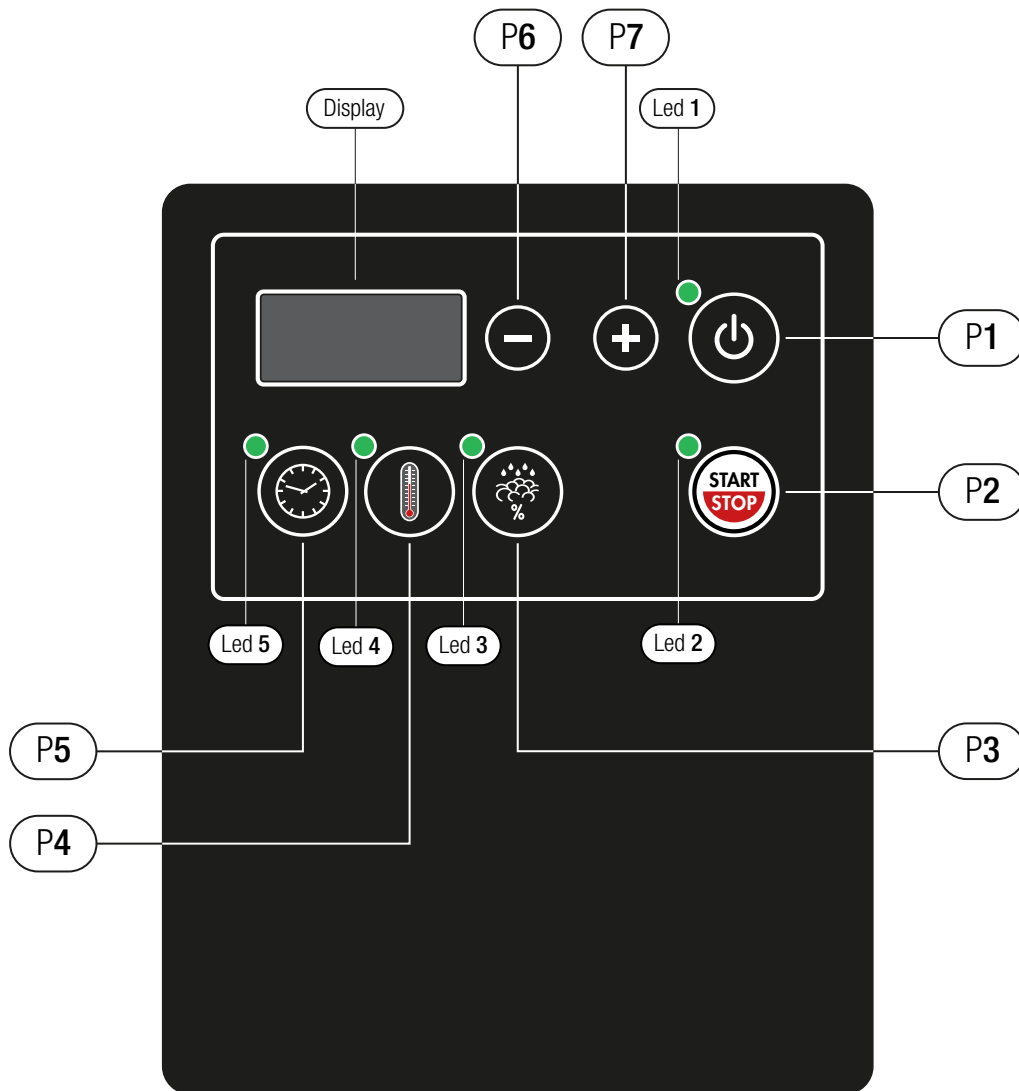

**P1** - Кнопка ON/OFF

**P2** - Кнопка СТАРТ/СТОП программы работы

**P3** - Кнопка со светодиодным индикатором для настройки процента влажности в камере

**P4** - Кнопка со светодиодным индикатором для настройки температуры в камере

**P5** - Кнопка со светодиодным индикатором для настройки времени продолжительности программы

**P6/P7** - Кнопки для настройки значений влажности/времени/температуры программы

**Дисплей** - Выводит значения влажности/времени/температуры на этапе программирования и работы.

## 2 • ПРИНЦИП РАБОТЫ

### 2.1 • ВКЛЮЧЕНИЕ:

После нажатия кнопки **P1** (ON/OFF) и после фазы инициализации памяти расстоечный шкаф приходит в режим ожидания, из которого можно перейти в режим ПРОГРАММИРОВАНИЯ.

### 2.2 • ПРОГРАММИРОВАНИЕ

К программированию цикла можно перейти как из режима ожидания (после включения оборудования), так и из рабочего режима. Программирование определяется нажатием одной из трех кнопок **P3 - P4 - P5** выбора значений настройки.

**2.2A** • При нажатии кнопки **P3** на дисплее появится выбранное установочное значение влажности, при этом **Led 3** мигает, указывая на нахождение в фазе программирования. Кнопки **P6 - P7** позволяют задать требуемое значение влажности в камере.

**2.2B** • При нажатии кнопки **P4** на дисплее появится выбранное установочное значение температуры, при этом **Led 4** мигает, указывая на подключение фазы программирования. Кнопки **P6 - P7** позволяют задать требуемое значение температуры в камере.

**2.2C** • При нажатии кнопки **P5** на дисплее появится выбранное установочное значение времени длительности цикла, при этом **Led 5** мигает, указывая на подключение фазы программирования. Кнопки **P6 - P7** позволяют задать требуемое значение времени продолжительности.

По истечении около 5 секунд запрограммированные значения будут занесены в память, а на дисплее появится текущая температура в камере. Нажать кнопку **P2** СТАРТ/СТОП для начала рабочей фазы. Во время ее действия можно проверить заданные значения влажности, температуры и времени цикла путем простого нажатия кнопок **P3/P4/P5**.

В нормальных рабочих условиях на дисплее выводится значение температуры в камере вместе с включением соответствующего светодиодного индикатора **Led 4**.

Контроль влажности в камере является полностью автоматическим и саморегулируется от заданного на этапе программирования значения.

Время продолжительности цикла указано в часах и минутах, разделенных точкой. Если точка мигает (такая ситуация создается, когда во время рабочей фазы нажимается кнопка **P5** для проверки значения времени), указывает оставшееся время до завершения цикла.

Настройка значения времени "бесконечное" выполняется нажатием кнопки **P6** до появления значения ноль часов/ноль минут на дисплее.

В конце рабочего цикла через две секунды включается предупредительный зуммер. Во время работы температура в камере и влажность регулируются на основе заданного значения. Оптимизация результатов достигается путем тонкой настройки данных значений.

Если требуется остановить рабочий цикл, достаточно нажать кнопку **P2** СТАРТ/СТОП, чтобы привести оборудование в режим "ОЖИДАНИЕ".

## 3 · СИГНАЛЫ О НЕИСПРАВНОСТЯХ

- 3.1** • Если отсутствует напряжение питания, после его восстановления расстоечный шкаф возвращается к работе в режиме ожидания, поэтому необходимо вновь настроить значения рабочего цикла.

Единственным случаем, когда выполняется возврат к предыдущим настройкам до отключения питания, является тот, когда настройка времени установлена на значении "**бесконечное**".

Появление **Er1** предупреждает о поломке температурного датчика камеры.

Если поломка обнаруживается в процессе рабочего цикла, выполняется немедленная остановка цикла, проверки отключены, а зуммер включается как в конце цикла.

## 4 · ВОДОПРОВОДНОЕ СОЕДИНЕНИЕ

### 4.1 · ПРЕДУПРЕЖДЕНИЯ

Давление воды в сети должно быть в диапазоне от 50 до 500 кПа. Если давление водопроводной сети превышает крайнее значение, на входе необходимо установить редуктор давления.

Подсоединение должно подводить холодную смягченную воду, соединение для воды R3/4".

Степень жесткости воды должна быть в диапазоне от 1 до 6 французских градусов (fH) - ( 0,5 и 2,8 dH).

Несоблюдение таких требований ведет к непоправимому нарушению работы системы увлажнения.

### **ВАЖНО!**

Оборудование оснащено сливом для конденсата, который находится в нижней части справа.

**Слив расстоечного шкафа должен подсоединяться к сливу печи.**

## 5 · ТЕХНИЧЕСКИЕ ДАННЫЕ

### ТЕХНИЧЕСКИЕ ДАННЫЕ

Внешние размеры	мм	930 x 865 x 855 высота
Общая электрическая мощность	кВт	2,6
Напряжение питания	V	АС 230 В - 50 Гц
Рабочая температура	°С	30 ÷ 90

### ЕМКОСТЬ

12 x (600 x 400)

### База (мм)

90 мм

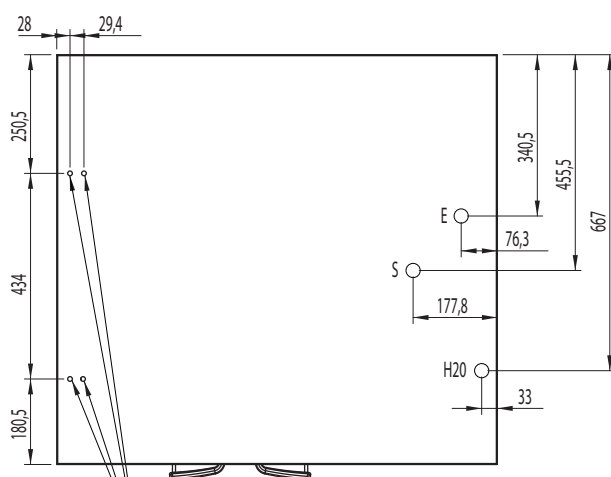
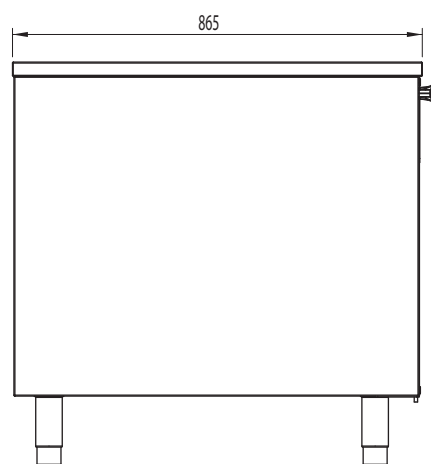
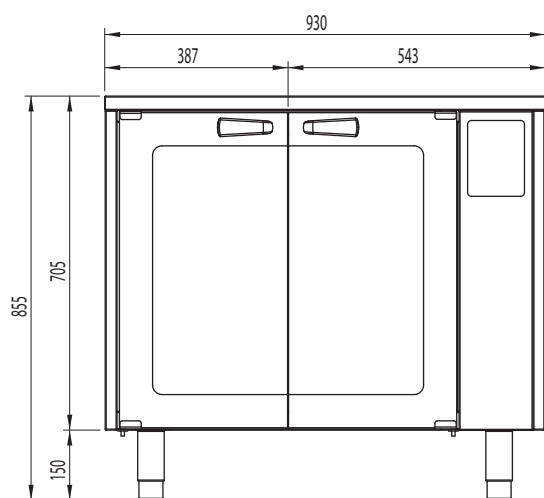

Отверстия для крепления рамы печи

### УСЛОВНЫЕ ОБОЗНАЧЕНИЯ

- E** Кабеледержатель входа электрической линии
- S** Слив воды Ø 10
- H2O** Подсоединение входа воды EN ISO 228-1 G 3/4"

**LA90028860** MANUALE USO ARM. LIEVITATORE UMIDIFICATO - RU

